

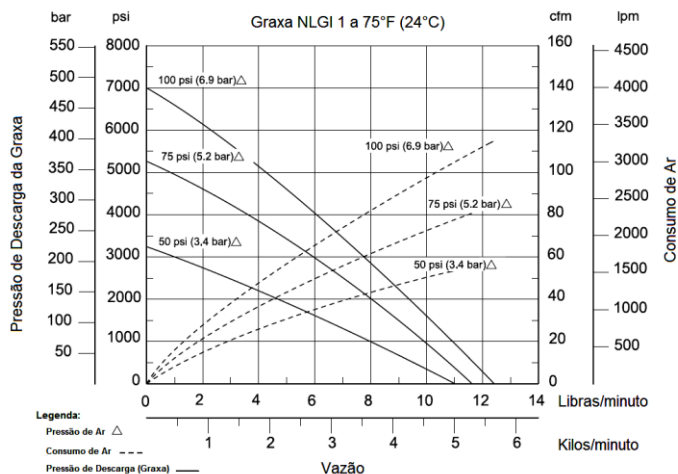

CURVAS DE DESEMPENHO



DESCRIÇÃO

A bomba Alemite 7786-A5 de dupla ação é projetada para uso com fluidos viscosos e graxas até NLGI-3 em tambores de 180 kg. Construída para serviço contínuo, fornece até 5,7 kg por minuto a grandes distancias. Extremamente durável o trabalho é confiável e consistente.

OBS.: Utilizar linha pneumática no diâmetro compatível com o volume de ar necessário para obter a vazão desejada.

ESPECIFICAÇÕES

Graxas	Até NLGI-3
Pressão	Ver gráfico 517 bar (máximo)
Vazão	Até 5,4 kg/min
Motor pneumático	4-1/4" (108 mm)
Relação de pressão	75:1
Pressão de ar	6,9 bar
Consumo de ar	Ver gráfico
Entrada de ar	3/4" NPTF (f)
Saída da graxa	1/2" NPTF (f)
Peso	32 kg

DIMENSÕES

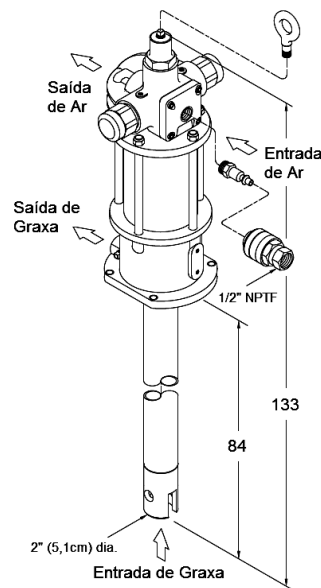

INFORMAÇÕES DE COMPRA

Bomba 7786-A5	Prato seguidor 338912	Tampa 323847-4	Silenciador 324170
------------------	--------------------------	-------------------	-----------------------

Substitui as bombas Graco Fire-Ball 425, 75:1 e Lincoln PowerMaster III 2004-84997-84804

VERTEC Com, Imp e Exp Ltda	Tel.: (11) 3507-0885 e-mail: vertec@vertec.com.br	www.vertec.com.br
--------------------------------------	--	-------------------