

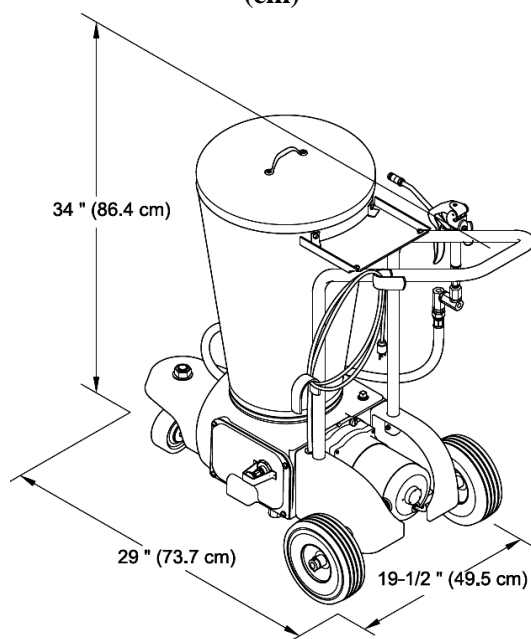

**DIMENSÕES
(cm)**



DESCRIÇÃO

A bomba elétrica portátil Alemite 7175-R4 é projetada para serviço pesado em aplicações industriais e mineração onde ar comprimido e força hidráulica não são disponíveis.

CARACTERÍSTICAS

- Motor de 3/4 HP
- Cabo elétrico de 7,6 m com 3 fios
- Não requer prato seguidor
- Alimentação positiva para graxas fibrosas

INCLUI

- Mangueira de 3 m (*)
- Giratório Z
- Válvula de controle

(*) para reposição comprimento máximo 7,6 m

ESPECIFICAÇÕES

Graxas	Até NLGI-2
Pressão máxima	345 bar
Vazão	396 g/min c/ NLGI-1
	160 g/min c/ graxas fibrosas
Motor	3/4 HP
Voltagem	115 VCA, 50/60 Hz
Corrente máxima	8 A
Reservatório	18 kg
Peso	76 kg